

9mm pistolety wojskowe

WIST 94 i WIST 94L

BUDOWA I UŻYTKOWANIE



Przedsiębiorstwo **PREXER** Sp. z o. o.

Łódź, 2021

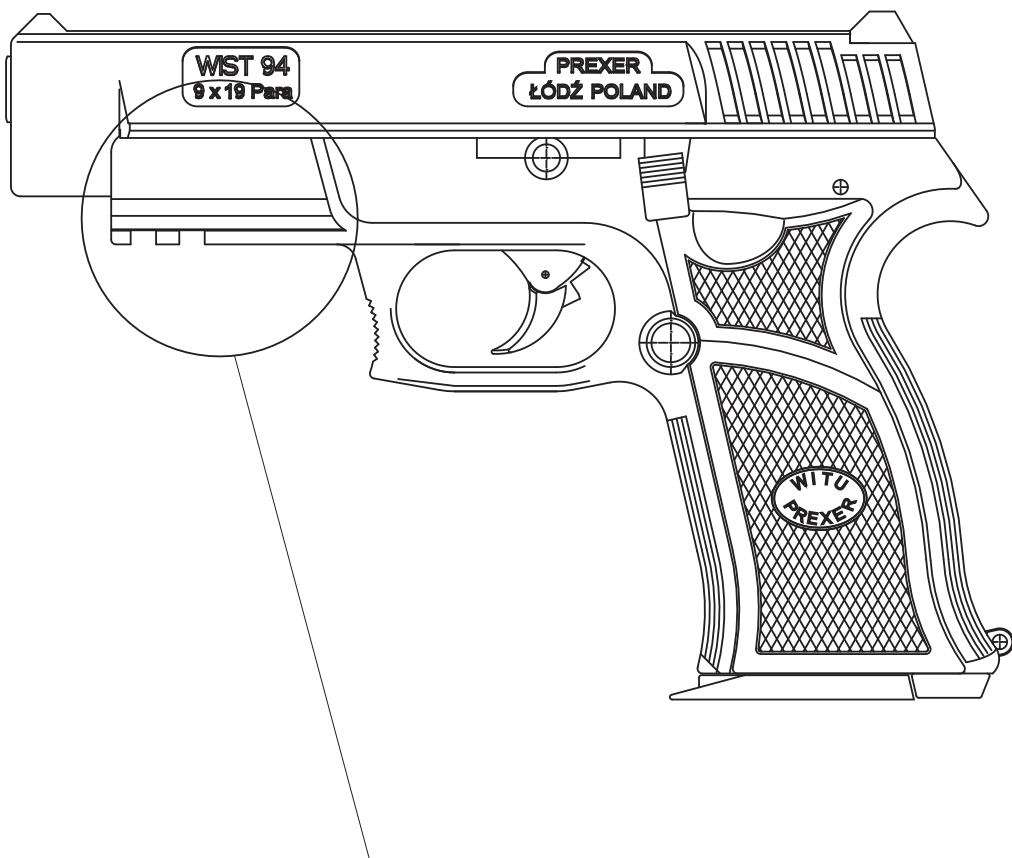

W pistolecie WIST 94 wprowadzono jako integralną część szkieletu szynę montażową zgodną z normą MIL-STD1913. Rozwiązanie to umożliwia szybkie mocowanie do broni dodatkowych akcesoriów np. oświetlenia taktycznego, optoelektronicznych przyrządów celowniczych itp.

SPIS TREŚCI

	strona
1. OGÓLNY WYGLĄD PISTOLETÓW	4
2. CHARAKTERYSTYKA OGÓLNA	5
3. DANE TAKTYCZNO-TECHNICZNE PISTOLETÓW	5
4. ZASADA DZIAŁANIA PISTOLETU	6
5. ZABEZPIECZENIE PISTOLETU	7
6. PODSTAWOWE CZĘŚCI I ZESPOŁY PISTOLETÓW	8
7. WYMAGANIA BEZPIECZEŃSTWA	12
8. POSŁUGIWANIE SIĘ PISTOLETEM WIST 94 I WIST 94L	12
8.1. Przygotowanie pistoletu do strzelania	
8.2. Ładowanie magazynka	
8.3. Załadowanie pistoletu	
8.4. Strzelanie z pistoletu WIST 94L z wykorzystaniem laserowego wskaźnika celu	
8.5. Przerwanie ognia	
8.6. Rozładowanie pistoletu	
9. ZAPOBIEGANIE POWSTAWANIU ZACIĘĆ I ICH USUWANIE	14
10. OBSŁUGIWANIE PISTOLETÓW	17
10.1. Częściowe rozkładanie pistoletu	
10.2. Częściowe rozkładanie i składanie zamka pistoletu	
10.3. Rozkładanie i składanie magazynka	
10.4. Składanie pistoletu częściowo rozłożonego	
10.5. Rozkładanie całkowite pistoletu	
10.6. Dostosowanie pistoletu dla strzelca leworęcznego	
10.7. Wymiana baterii zasilających moduł laserowy	
11. CZYSZCZENIE I SMAROWANIE PISTOLETÓW	22
12. CZĘŚCI I ZESPOŁY PISTOLETÓW WIST 94 I WIST 94L	23
NOTATKI UŻYTKOWNIKA	

1. OGÓLNY WYGLĄD PISTOLETÓW



Fot. 1 WIST 94 - 9 mm pistolet wojskowy w wersji standardowej



Fot. 2 WIST 94L - 9 mm pistolet wojskowy z laserowym wskaźnikiem celu

2. CHARAKTERYSTYKA OGÓLNA

Pistolety WIST 94 i WIST 94L na 9x19 mm nabój Parabellum przeznaczone są do samoobrony i walki na krótkich odległościach, w zasadzie nie przekraczających 50 m.

Funkcjonalnie są bronią samopowtarzalną, pracującą na zasadzie krótkiego odrzutu lufy. Ryglowanie lufy z zamkiem odbywa się poprzez przekoszenie lufy w płaszczyźnie pionowej. Pistolety posiadają trójstopniowe wewnętrzne automatyczne zabezpieczenie przed przedwczesnym i przypadkowym strzałem. Odbezpieczenie pistoletu odbywa się przy ściąganiu spustu, w jego końcowej drodze, tuż przed strzałem.

Pistolety nie posiadają zewnętrznego bezpiecznika.

Przyrządy celownicze malowane są farbą fluorescencyjną dla ułatwienia celowania w ciemnościach. Pistolety posiadają wskaźnik obecności naboju w lufie. Wersja WIST 94L wyposażona jest w laserowy wskaźnik celu.

Konstrukcyjnie pistolety przystosowane są do użytkowania przez strzelców prawoi leworęcznych (patrz pkt. 10.6.).

3. DANE TAKTYCZNO-TECHNICZNE PISTOLETÓW

Kaliber	9 mm
Amunicja	9x19 mm Para
Masa pistoletu WIST 94 z pustym magazynkiem	740 g
Masa pistoletu WIST 94L z pustym magazynkiem	770 g
Gabaryty (długość, wysokość, szerokość)	190x135x33 mm
Pojemność magazynka	16 naboju
Prędkość początkowa pocisku pełnopłaszczowego o masie 8 g	360 m/s
Energia wylotowa pocisku	518 J
Masa naboju z pociskiem	12 g
Masa pustego magazynka	75 g
Długość linii celowniczej	171 mm
Długość lufy	114 mm
Profil przewodu lufy	poligonalny, prawoskrętny o skoku 252 mm
Siła spustu	30 N
Celność w odległości 25 m mierzona odległością ŚPT do PK	max 50 mm
Skupienie pocisków w odległości 25 m mierzona promieniem koła obejmującego 100% przestrzelin	max 75 mm
Moc modułu laserowego	ok. 3 mW
Zasilanie modułu laserowego	dwie baterie alkaliczne Energizer LR61 1,5V (lub inne o tych samych wymiarach)
Wyposażenie etatowe pistoletów	futerał półotwarty drugi magazynek pokrowiec na magazynek wycior

4. ZASADA DZIAŁANIA PISTOLETU

Pistolet wojskowy jest bronią automatyczną samopowtarzalną.

Przeładowanie pistoletu (przygotowanie kolejnego strzału) następuje automatycznie, natomiast ogień można prowadzić tylko strzałami pojedynczymi. Automatyka pistoletu działa na zasadzie wykorzystania energii krótkiego odrzutu lufy. Ryglowanie lufy z zamkiem odbywa się przez przekoszenie lufy w płaszczyźnie pionowej. Ruch tylnego końca lufy w płaszczyźnie pionowej wynika ze współdziałania krzywki ryglującej (znajdującej się w brodzie lufy) z osią główną umieszczoną we wkładce sterującej. Rolę rygli lufy spełniają dwa występy pierścieniowe, znajdujące się na górnej części lufy, współpracujące z poprzecznymi wyżłobieniami w wewnętrznej, górnej powierzchni zamka. Przednia płaszczyzna krzywki ryglującej w brodzie lufy, podczas ruchu zespołu lufa - zamek do tyłu, powoduje obniżenie tylnej części lufy odryglowując broń. Podczas ruchu zespołu lufa - zamek do przodu, górna i tylna płaszczyzna krzywki ryglującej powoduje unoszenie lufy, wprowadza jej występy ryglowe w gniazda ryglowe zamka, powodując zaryglowanie broni.

Napinanie iglicy odbywa się w dwóch etapach

- pierwszy etap - częściowe napinanie iglicy jest realizowane przy każdorazowym przeładowaniu broni (przy ruchu zamka w tył, a następnie w przednie położenie),
- drugi etap - pełne napięcie iglicy oraz jej odbezpieczenie i zwolnienie następuje podczas ściągnięcia spustu.

W pistolecie nie załadowanym (bez naboju w komorze nabojeowej i pustym magazynku), przy wstępnym napięciu mechanizmu spustowego, zaczep szyny spustowej ząbiony jest z zaczepem iglicy - sprężyna iglicy jest wstępnie napięta, a szyna spustowa wraz ze spustem zajmuje przednie położenie. Prowadnice tylne szyny spustowej są umiejscowione w gniazdach zabezpieczających wkładki tylnej, język spustowy jest zablokowany względem osi obrotu korpusu spustu, przerywacz ognia (integralna część wkładki tylnej) znajduje się w położeniu swobodnym. Otwór iglicy w zamku jest zablokowany przez automatyczną blokadę iglicy.

Kolejne położenie mechanizmu spustowego (przy ruchu języka spustowego do tyłu):

- pierwszy etap - zostaje odblokowany korpus spustu, umożliwiając ruch szyny spustowej do tyłu,
- drugi etap - prowadnice szyny spustowej zostają wyprowadzone z gniazd zabezpieczających wkładki tylnej,
- trzeci etap - odblokowany zostaje otwór iglicy w zamku poprzez wyłączenie automatycznej blokady iglicy.

Pistolet jest całkowicie odbezpieczony. Podczas dalszego ruchu spustu do tyłu, na skutek oddziaływania główki szyny spustowej na krzywkę przerywacza ognia, zostaje obniżony zaczep szyny spustowej powodując zwolnienie iglicy. Szyna spustowa ze spustem znajdują się w tylnym położeniu.

W pistolecie załadowanym, po wprowadzeniu naboju do komory nabojeowej, mechanizm spustowy jest automatycznie w stanie napięcia:

- spust, pod działaniem iglicy, zajmuje przednie położenie,
- włączona zostaje blokada iglicy,
- prowadnice szyny spustowej wchodzi w gniazda zabezpieczające (umiejscowione w bocznych ściankach wkładki tylnej) uniemożliwiając rozłączenie się zaczepu szyny spustowej z zaczepem iglicy,
- język spustowy blokuje korpus spustu.

Pistolet jest zabezpieczony i gotowy do oddania strzału.

W pistolecie załadowanym (nabój w komorze nabojojowej lufy) kryza łuski naboju powoduje wysunięcie wskaźnika naboju o ok. 1,5 mm ponad górną powierzchnię zamka - pozwala to użytkownikowi (wizualnie i przez dotyk) ocenić stan załadowania pistoletu.

Zespół automatycznej blokady iglicy utrzymywany jest w zamku za pomocą wyciągu i działa poprzez blokowanie otworu iglicy w zamku, a tym samym uniemożliwia wystawianie grota iglicy ponad powierzchnię czółka zamka. Odblokowanie drożności otworu iglicy w zamku jest możliwe tylko po całkowitym zaryglowaniu broni i ściągnięciu spustu. W wyniku ściągnięcia spustu, przedni występ szyny spustowej przesuwając się do tyłu unosi się jednocześnie wciskając blokadę iglicy, natomiast tylna część szyny spustowej, współpracując z przerywaczem ognia powoduje zwolnienie iglicy, która pod wpływem napiętej sprężyny przemieszcza się do przodu, uderza w splotkę naboju i powoduje strzał.

5. ZABEZPIECZENIE PISTOLETU

Automatyczna blokada iglicy oraz pozostałe zabezpieczenie pistoletu nie przewidują jego zabezpieczenia przed nie zamierzonym i nie przewidzianym naciśnięciem na język spustowy. Każde pełne ściągnięcie języka spustowego w przypadku pistoletu z wprowadzonym nabojem do komory nabojojowej (odblokowanie automatycznej blokady iglicy) powoduje strzał.

Pistolet jest całkowicie bezpieczny przy upadkach z nabojem w komorze nabojojowej, pewnie zabezpieczony przed przypadkowym i przedwczesnym strzałem, a jednocześnie zawsze gotowy do natychmiastowego oddania strzału. Niemożliwe jest oddanie strzału z broni bez całkowitego zaryglowania lufy i całkowitego zwolnienia nacisku na język spustowy. Zwolnienie nacisku na język spustowy umożliwia powrót przerywacza ognia do pierwotnego położenia, zabezpieczającego dodatkowo pistolet przed przedwczesnym strzałem oraz umożliwia prowadzenie jedynie ognia pojedynczego.

System zabezpieczeń pistoletów WIST 94 i WIST 94L spełnia standardy nowoczesnych światowych rozwiązań.



Fot. 3 Futerał półotwarty i pokrowiec na magazynek

6. PODSTAWOWE CZĘŚCI I ZESPOŁY PISTOLETÓW

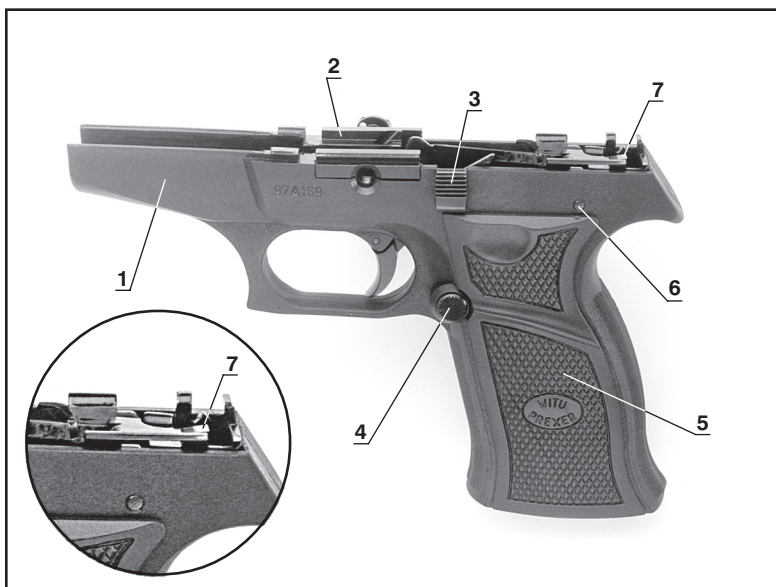

Fot. 4 Zmontowany szkielet WIST 94: 1 - szkielet; 2 - mechanizm spustowy; 3 - zaczep zamka; 4 - zatrzask magazynka; 5 - okładka lewa; 6 - oś wkładki tylnej; 7 - zaczep szyny spustowej (integralna część szyny spustowej)

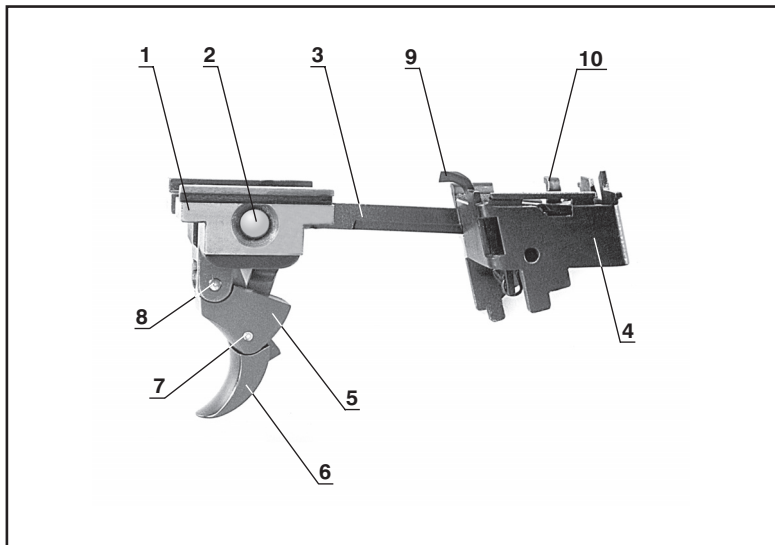

Fot. 5 Mechanizm spustowy: 1 - wkładka sterująca; 2 - oś główna; 3 - szyna spustowa; 4 - wkładka tylna; 5 - korpus spustu; 6 - język spustowy; 7 - oś szyny spustowej; 8 - oś spustu; 9 - wyrzutnik i 10 - przerywacz ognia (integralne części wkładki tylnej)



Fot. 6 Zmontowany szkielet pistoletu WIST 94L: 1 - moduł laserowy; 2 - włącznik celownika laserowego; 3 - ucho; 4 - zaślepka z nakrętką M3,5; 5 - sprężyna; 6 - baterie zasilające

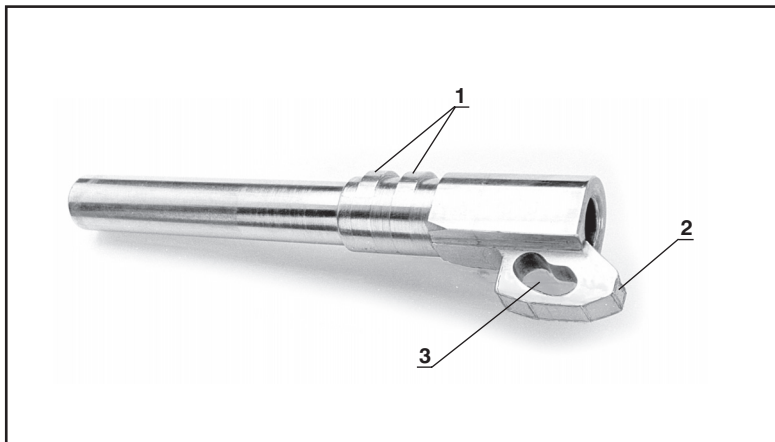

Fot. 7 Lufa: 1 - występy ryglowe; 2 - wślizg naboju; 3 - krzywka ryglująca

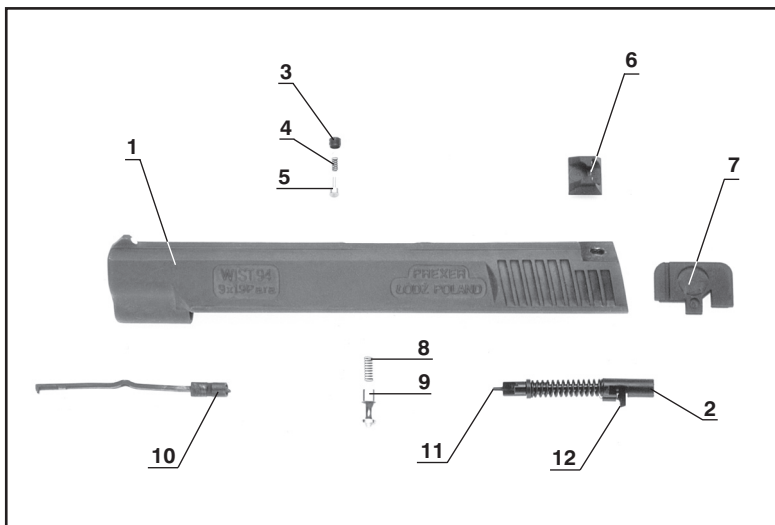

Fot. 8 Zamek całkowicie rozłożony: 1 - zamek; 2 - zespół iglicy; 3 - wkrętka; 4 - sprężyna wskaźnika naboju; 5 - wskaźnik naboju; 6 - szczyrbinka; 7 - zastawka; 8 - sprężyna blokady; 9 - blokada iglicy; 10 - wyciąg; 11 - grot iglicy i 12 - zaczep iglicy (integralne części iglicy)

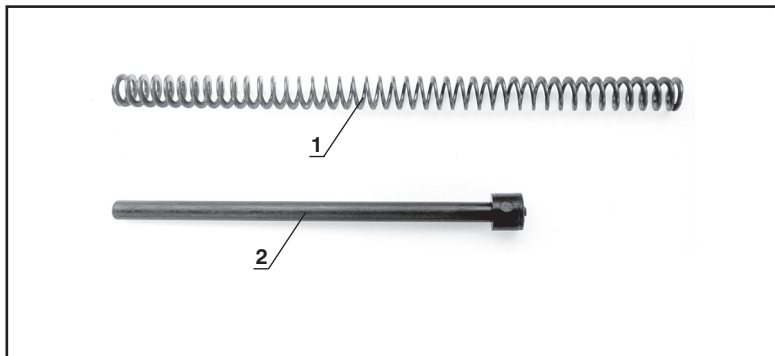

Fot. 9 Zespół sprężyny powrotnej: 1 - sprężyna powrotna; 2 - żerdź

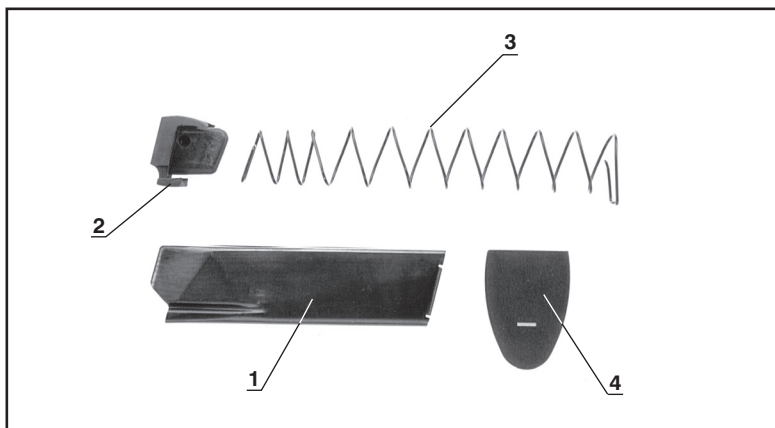

Fot. 10 Zespół magazynka: 1 - pudełko magazynka; 2 - donośnik; 3 - sprężyna magazynka; 4 - denko

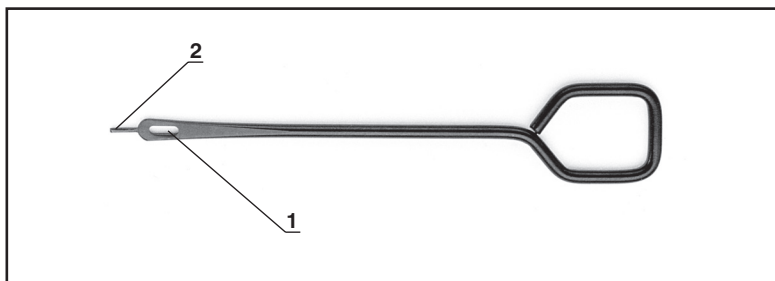

Fot. 11 Wycior: 1 - otwór do mocowania czyściwa; 2 - trzpień do wysuwania zastawki

7. WYMAGANIA BEZPIECZEŃSTWA

Uwaga: Przed przystąpieniem do użytkowania pistoletów należy zapoznać się z niniejszą instrukcją.

Dodatkowych informacji użytkowych można zasięgnąć u producenta broni, gdzie również można dokonać ewentualnych napraw i zgłaszać wszelkie uwagi eksploatacyjne.

Adres producenta: Przedsiębiorstwo PREXER Sp. z o.o.

90-209 Łódź, ul. Kilińskiego 16

tel. (048) (042) 632-10-28 Zarząd

tel. (048) (042) 633-54-68 Dział Techniczny

fax (048) (042) 633-58-47

tel. 0601 97-62-99 **Serwis**

Podczas użytkowania broni należy bezwzględnie przestrzegać następujących uwarunkowań:

- **zawsze traktować broń jako załadowaną z nabojem w komorze naboju**
- **nigdy nie kierować broni wylotem lufy w stronę ludzi lub zwierząt (za wyjątkiem konieczności celowego jej użycia)**
- **nie ściągać języka spustowego broni zanim nie skierowana zostanie w stronę celu (w ziemię lub w górę)**
- **nie dopuszczać, aby broń dostała się w ręce osób postronnych, zwłaszcza dzieci**
- **w warunkach normalnej eksploatacji przenosić i przechowywać broń bez naboju w komorze naboju, ze zwolnioną iglicą**
- **w warunkach bojowych dopuszczalne jest przenoszenie broni z nabojem w komorze naboju**
- **niedopuszczalne jest wykonywanie jakichkolwiek przeróbek konstrukcyjnych broni i naprawy broni przez osoby nieuprawnione.**

8. POSŁUGIWANIE SIĘ PISTOLETEM WIST 94 i WIST 94L

Uwaga: Pistolet po długotrwałym okresie magazynowania musi być bezwzględnie rozkonserwowany, wyczyszczony a następnie powtórnie zakonserwowany wg pkt. 11.

8.1. Przygotowanie pistoletu do strzelania

W celu przygotowania pistoletu do strzelania należy:

- wyczyścić do sucha przewód lufy oraz dokonać jej przeglądu,
- dokonać przeglądu przyrządów celowniczych,
- sprawdzić działanie mechanizmu spustowego.

8.2. Ładowanie magazynka

W celu naładowania magazynka należy ująć go lewą ręką donośnikiem do góry, a prawą wkładać naboje w szczęki pudełka wciskając kolejno dnem łuski pod szczęki w kierunku tylnej ścianki magazynka (fot. 12).



Fot. 12 Ładowanie magazynka

8.3. Załadowanie pistoletu

Załadowanie pistoletu polega na wprowadzeniu naboju do komory nabojeowej lufy.

W tym celu należy:

- załadować magazynek nabojami kalibru 9x19 mm Para,
- wsunąć załadowany magazynek do chwytu pistoletu,
- odciągnąć energicznie zamek w tylne położenie i zwolnić go (nie trzymać w tym czasie palca na języku spustowym) - **pistolet jest załadowany i gotowy do strzału.**

Obecność naboju w komorze nabojeowej lufy sygnalizowana jest wystawianiem wskaźnika naboju o ok. 1,5 mm ponad górną płaszczyznę zamka.

Załadowanie pistoletu możliwe jest również przez zwolnienie zamka z tylnego położenia (zamek zatrzymał się na zaczepie zamka po ostatnim strzale):

- wyjąć z chwytu pusty magazynek,
- wsunąć załadowany magazynek do chwytu,
- nacisnąć w dół zaczep zamka, zamek przesunie się do przodu - **pistolet jest załadowany i gotowy do kontynuowania strzelania.**

8.4. Strzelanie z pistoletu WIST 94L z wykorzystaniem laserowego wskaźnika celu

Strzelanie z pistoletu WIST 94L można prowadzić zarówno z wykorzystaniem przyrządów celowniczych mechanicznych jak i z laserowego wskaźnika celu.

Strzelanie z wykorzystaniem celownika laserowego można prowadzić w warunkach ograniczonej widoczności (o zmroku i w nocy) do rozpoznanego celu oraz w dzień w pomieszczeniach zamkniętych przy dużej kontrastowości panującego oświetlenia i plamki lasera. Strzelanie prowadzi się w następujący sposób: po skierowaniu broni w kierunku celu należy nacisnąć bokiem kciuka prawej ręki włącznik celownika laserowego, znajdujący się w zagłębieniu w górnej części okładki szkieletu. Po skorygowaniu położenia znaku celowniczego (plamki lasera) na celu, trzymając wciśnięty włącznik lasera należy ściągać język spustowy w celu oddania strzału. Przy prawidłowo zjustowanym celowniku laserowym miejsce położenia plamki lasera w chwili celowania wskazuje miejsce uderzenia pocisku w cel.

Uwaga: Niedopuszczalne jest używanie celownika laserowego przy temperaturze otoczenia mniejszej od -10°C.

8.5. Przerwanie ognia

W celu przerwania ognia należy zwolnić nacisk palca na język spustowy. Spust pod wpływem sprężyny iglicy przesunie się w przednie skrajne położenie. Nabój znajduje się w komorze nabojoyej lufy, iglica jest napięta, broń jest gotowa do oddania strzału - **pistolet jest załadowany**.

Jednocześnie został uruchomiony trójstopniowy, wewnętrzny system zabezpieczeń przed przypadkowym i samoczynnym strzałem (automatyczna blokada iglicy, blokowanie połączenia zaczepu szyny spustowej z zaczepem iglicy oraz blokowanie, poprzez język spustowy, ruchu szyny spustowej przed bezwładnościowym przemieszczeniem) - **pistolet jest zabezpieczony**.

8.6. Rozładowanie pistoletu

Aby rozładować pistolet należy:

- odłączyć magazynek od pistoletu,
- usunąć nabój z komory nabojoyej - w tym celu odciągnąć energicznie zamek do tyłu i puścić go (podnieść wyrzucony nabój z podłogi lub ziemi),
- zwolnić iglicę poprzez naciśnięcie na spust (tzw. strzał kontrolny),
- wyjąć naboje z magazynka.

9. ZAPOBIEGANIE POWSTAWANIU ZACIĘĆ I ICH USUWANIE

Pistolet działa niezawodnie, jeżeli przestrzega się zasad prawidłowego obchodzenia się z nim. Nieprawidłowe obchodzenie się z pistoletem, zanieczyszczenie zespołów, zużycie części, stosowanie nietypowej lub niesprawnej amunicji może być przyczyną powstawania zacięć podczas strzelania oraz uszkodzenia pistoletu.

W celu uniknięcia zacięć, należy:

- stale utrzymywać pistolet w całkowitej czystości, regularnie przeglądać go, czyścić i smarować. Zwracać szczególną uwagę na czystość i należyty stan przewodu lufy i części ruchomych,
- przed każdorazowym strzelaniem sprawdzić czystość przewodu lufy, w razie konieczności oczyścić go, a powierzchnie współpracujących części pistoletu lekko nasmarować smarem przeznaczonym do konserwacji broni strzeleckiej,
- do strzelania nie używać amunicji niesprawnej lub zanieczyszczonej,
- w czasie strzelania i noszenia chronić pistolet przed uderzeniami.

W razie powstania zacięcia w trakcie strzelania spróbować usunąć je przez przeładowanie pistoletu. Jeżeli po przeładowaniu pistoletu zacięcie nie zostało usunięte lub po usunięciu powtarza się, **należy pistolet rozładować** i ustalić przyczynę zacięcia.

Przyczyny powstawania zacięć i sposoby ich usuwania

Stwierdzona niesprawność	Przyczyna	Sposoby usunięcia niesprawności
Utrudnione załadowanie magazynka	<ul style="list-style-type: none"> ● zanieczyszczone pudełko magazynka ● pogięte pudełko magazynka ● uszkodzona sprężyna magazynka 	<ul style="list-style-type: none"> ● wyczyścić magazynek ● przekazać broń do naprawy ● przekazać broń do naprawy
Pierwszy nabój nie wyklada się w szczękach magazynka	<ul style="list-style-type: none"> ● zanieczyszczony magazynek ● uszkodzony magazynek 	<ul style="list-style-type: none"> ● wyczyścić magazynek ● przekazać broń do naprawy
Naboje nie utrzymują się w magazynku	<ul style="list-style-type: none"> ● uszkodzenia j.w. ● uszkodzone szczęki magazynka 	<ul style="list-style-type: none"> ● wyczyścić magazynek ● przekazać broń do naprawy
Utrudnione wsuwanie magazynka do chwytu	<ul style="list-style-type: none"> ● zanieczyszczone gniazdo chwytu ● pogięte pudełko magazynka ● uszkodzony zatrzask magazynka 	<ul style="list-style-type: none"> ● wyczyścić gniazdo chwytu ● przekazać broń do naprawy ● przekazać broń do naprawy
Utrudniony ruch zamka po prowadnicach szkieletu	<ul style="list-style-type: none"> ● zanieczyszczone prowadnice ● zbitcia, zadziorzy na prowadnicach ● uszkodzenie urządzenia powrotnego 	<ul style="list-style-type: none"> ● wyczyścić i nasmarować ● usunąć pilniczkami i nasmarować ● przekazać broń do naprawy
Nabój nie wchodzi do komory naboju	<ul style="list-style-type: none"> ● nietypowa, wadliwa amunicja ● zanieczyszczona komora naboju i jej wślizg ● odkształcona szczeka magazynka 	<ul style="list-style-type: none"> ● wymienić amunicję ● wyczyścić ● przekazać broń do naprawy
Niewypał	<ul style="list-style-type: none"> ● wadliwa amunicja ● zanieczyszczona iglica ● uszkodzony zespół iglicy, szyna spustowa lub wkładka tylna 	<ul style="list-style-type: none"> ● przeladować pistolet, kontynuować strzelanie ● wyczyścić zespół iglicy ● przekazać broń do naprawy

Przyczyny powstawania zacięć i sposoby ich usuwania (cd.)

Stwierdzona niesprawność	Przyczyna	Sposoby usunięcia niesprawności
Łuska nie jest wyciągana z komory nabojowej	<ul style="list-style-type: none"> ● zanieczyszczona komora nabojoowa ● wadliwa amunicja ● uszkodzony wyciąg łuski 	<p>Sposoby usunięcia niesprawności</p> <ul style="list-style-type: none"> ● usunąć łuskę, wyczyścić komorę nabojoową ● zmienić partię amunicji ● przekazać broń do naprawy
Łuska nie jest wyrzucana na zewnątrz	<ul style="list-style-type: none"> ● zanieczyszczenie między wyciągiem a czółkiem zamka ● uszkodzony wyrzutnik ● uszkodzony wyciąg łuski 	<ul style="list-style-type: none"> ● wyczyścić broń ● przekazać broń do naprawy ● przekazać broń do naprawy
Zamek nie zatrzymuje się po ostatnim strzale	<ul style="list-style-type: none"> ● zanieczyszczony magazynek ● uszkodzony magazynek ● zużyty ząb zaczepu zamka 	<ul style="list-style-type: none"> ● wyczyścić magazynek ● przekazać broń do naprawy ● przekazać broń do naprawy

10. OBSŁUGIWANIE PISTOLETÓW

Pistolet można rozkładać częściowo i całkowicie:

- częściowo rozkłada się broń do czyszczenia, konserwacji i przeglądu,
- całkowicie - do czyszczenia w razie znacznego zanieczyszczenia oraz do naprawy.

10.1. Częściowe rozkładanie pistoletu

Pistolet można rozłożyć częściowo bez użycia dodatkowych narzędzi.

W celu rozłożenia pistoletu należy:

- wcisnąć zatrzask magazynka i odłączyć magazynek (fot. 13),



Fot. 13 Odłączenie magazynka

- odciągnąć zamek w tylne położenie naciskając kciukiem na zaczep zamka od dołu - zamek zatrzyma się na zaczepie (fot. 14),



Fot. 14 Odciągnięcie zamka w tylne położenie

- wcisnąć z lewej strony pistoletu oś główną (fot. 15),



Fot. 15 Wcisnięcie osi głównej

- chwytając palcami za główkę osi głównej wyciągnąć główkę około 5 mm poza obrys zamka (fot. 16),



Fot. 16 Wyciąganie osi głównej

- zwolnić zamek do przedniego położenia przez naciśnięcie zaczepu zamka do dołu.

Uwaga: Niedopuszczalne jest zwalnianie zamka z zaczepu przy wyciągniętej do oporu osi głównej. Zwolnienie zamka z zaczepu, pod wpływem napiętej sprężyny powrotnej, przy wyciągniętej osi głównej do oporu powoduje zakleszczenie lufy z zamkiem w szkielecie. Usunięcie zakleszczenia jest możliwe poprzez uderzenie ręką w zamek od strony wylotu lufy.

- zwolnić iglicę poprzez naciśnięcie na spust,
- wyciągnąć oś główną do oporu (dla ułatwienia cofnąć zamek ok. 1 mm) (fot. 17),

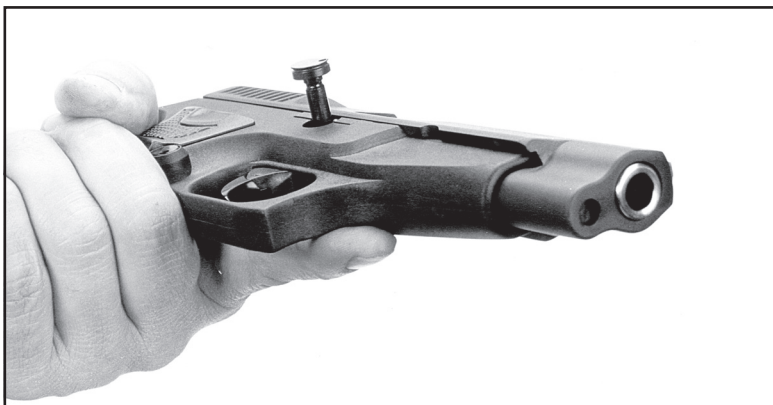

Fot. 17 Pistolet z wyciągniętą do oporu osią główną

- przesunąć zamek do przodu i odłączyć od szkieletu,
- odłączyć od zamka zespół sprężyny powrotnej i lufę (fot. 18)



Fot. 18 Odłączenie zespołu sprężyny powrotnej od zamka

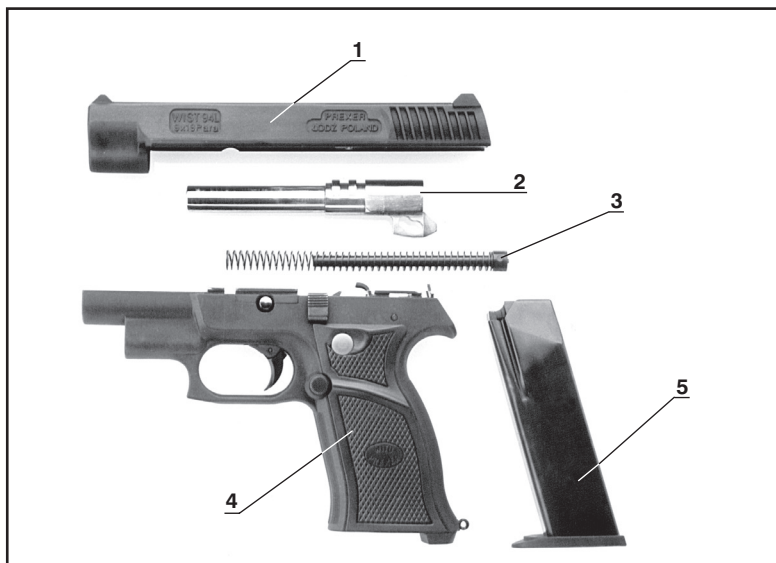

Fot. 19 Pistolet częściowo rozłożony: 1- zamek kpl.; 2 - lufa; 3 - urządzenie powrotne; 4 - szkielet kpl.; 5 - magazynek

10.2. Częściowe rozkładanie i składanie zamka kompletnego pistoletu

Do czyszczenia i konserwacji zamka oraz zespołu iglicy, zamek kompletny należy częściowo rozłożyć:

- paznokciem kciuka odciągnąć o ok. 1 mm prowadnicę iglicy aby zwolnić jej nacisk na zastawkę (należy uważać żeby nie uszkodzić sprężyny powrotnej iglicy),
- włożyć wycior w pogłębienie w zastawce i wyciągnąć ją z prowadnic zamka (fot. 20),

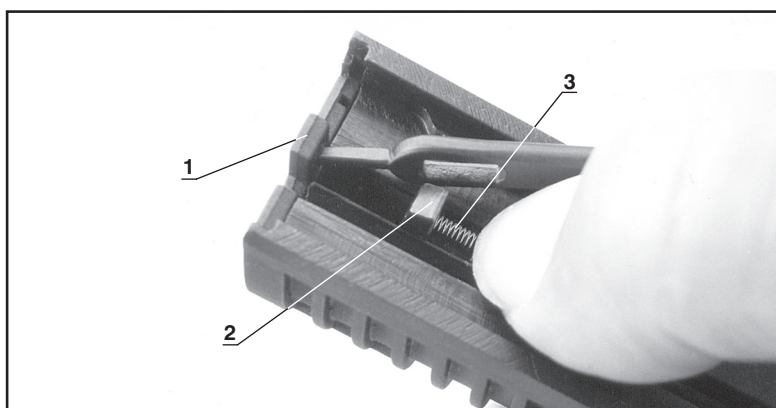

Fot. 20 Wyciąganie zastawki z prowadnic zamka; 1- zastawka; 2 - zaczep iglicy; 3 - sprężyna powrotna iglicy

- wysunąć z zamka zespół iglicy,
- wyczyścić i zakonserwować grot i główkę iglicy,
- wsunąć w zamek zespół iglicy
- wsunąć zastawkę w prowadnicę zamka,
- sprawdzić działanie blokady iglicy - przy wystającej blokadzie grot iglicy **nie może** wystawać ponad czółko zamka,
- po wciśnięciu blokady iglicy, zespół iglicy **musi się** swobodnie przemieszczać do przodu i cofać pod działaniem sprężyny powrotnej iglicy.

Uwaga: Nie odciągając zespołu iglicy i energicznie zwalniać go - może doprowadzić to do zbitcia blokady iglicy, a przez to wyeliminowanie jednego stopnia zabezpieczenia pistoletu

- po zwolnieniu nacisku na blokadę iglicy **musi ona**, pod wpływem sprężyny blokady, wrócić do poprzedniego położenia (smarować po każdym strzeleniu)

Uwaga: Jeżeli blokada iglicy nie wraca do swego pierwotnego położenia należy pistolet bezwzględnie przekazać do warsztatu rusznikarskiego lub do producenta.

10.3. Rozkładanie i składanie magazynka

Do przeglądu, czyszczenia i konserwacji magazynek należy rozłożyć:

- przez szczelinę w denku magazynka nacisnąć wyciorem sprężynę magazynka,
- kciukiem drugiej ręki zsunąć denko magazynka z pudełka magazynka (uważać żeby ściśnięta sprężyna magazynka nie „wystrzeliła”),
- wyjąć z pudełka magazynka sprężynę magazynka i donośnik,
- po przeglądzie, czyszczeniu i konserwacji składać magazynek w odwrotnej kolejności.

10.4. Składanie pistoletu częściowo rozłożonego

Kolejność czynności podczas składania częściowo rozłożonej broni przebiega w odwrotnej kolejności do częściowego rozkładania i jest następująca:

- dołączyć do zamka lufę i ustawić ją w położeniu zaryglowania,
- dołączyć do zamka urządzenie powrotne,
- wsunąć zamek na prowadnicę szkieletu w położenie umożliwiające wepchnięcie osi głównej w gniazdo wewnętrzne krzywki lufy,

Uwaga: Przy ustalaniu położenia zamka przed wsunięciem osi głównej, upewnić się (patrząc z lewej strony pistoletu w otwór wkładki sterującej) czy gniazdo krzywki lufy położone jest naprzeciw osi głównej.

- wsunąć oś główną do oporu,
- odciągnąć zamek do tyłu i zatrzymać go na zaczepie,
- wsunąć główkę osi głównej w gniazdo wkładki sterującej,
- zwolnić zamek w przednie położenie naciskając ku dołowi zaczep zamka,
- zwolnić iglicę poprzez naciśnięcie na spust,
- sprawdzić prawidłowość złożenia i współdziałanie części przez przeladowanie pistoletu i ściągnięcie spustu do oporu,
- dołączyć magazynek.

Uwaga: Pistolet w stanie niezaladowanym powinien być przechowywany ze spustem ściągniętym w tylne położenie

10.5. Rozkładanie całkowite pistoletu

Rozkładanie całkowite broni obejmuje:

- rozkładanie częściowe broni,
- rozkładanie zamka (bez demontażu szczerbinki),
- rozkładanie szkieletu (bez demontażu celownika laserowego)
- rozkładanie magazynka.

Całkowitą rozbiórkę broni mogą wykonywać tylko wyspecjalizowane warsztaty rusznikarskie w celu naprawy lub wymiany części.

10.6. Dostosowanie pistoletu dla strzelca leworęcznego

Pistolety WIST 94 i WIST 94L montowane są przez producenta dla strzelców praworęcznych (zatrask magazynka, włącznik wskaźnika laserowego). Istnieje możliwość przystosowania ich dla strzelców leworęcznych. W tym celu należy konkretny egzemplarz pistoletu dostarczyć do producenta. Pistolety w okresie gwarancji dostosowywane będą nieodpłatnie.

10.7. Wymiana baterii zasilających moduł laserowy

W tym celu należy wykręcić, przy pomocy wyciora, ucho poz. 3, wyjąć zaślepkę poz. 4 wraz ze sprężyną poz. 5 i dwie baterie poz. 6 (patrz fot. 6). Nowe baterie umieszczać zachowując biegunowość zgodną ze znakami „+” „-” naniesionymi na płytce drukowanej znajdującej się wewnątrz komory. Przy dłuższym użytkowaniu pistoletu znaki „+” „-” przetrzeć delikatnie watką zwilżoną spirytusem.

Uwaga: Niesprawność wyłącznika lub modułu laserowego usuwana może być wyłącznie przez producenta lub wyspecjalizowany zakład rusznikarski.

11. CZYSZCZENIE I SMAROWANIE PISTOLETÓW

Do czyszczenia i konserwacji należy pistolet rozłożyć wg pkt. 10.1, 10.2, 10.3.

Pistolety należy czyścić i konserwować w następujących przypadkach:

- raz w miesiącu jeżeli nie strzelano z niego w tym czasie,
- po każdorazowym strzelaniu czyścić i smarować przewód lufy, zamek (zespół iglicy, blokadę iglicy), magazynek i mechanizm szkieletu (przy czyszczeniu szyny spustowej i wkładki tylnej zachować szczególną ostrożność aby ich nie pokrzyć, powyginać, porysować itp.),
- do czyszczenia i konserwacji pistoletu należy używać ogólnie dostępnych środków i materiałów, jak: miękkie szmaty, pakuły, płyny PKB, ANTYKOL N, Ballistol, WD40, Breek Free itp.

12. CZĘŚCI I ZESPOŁY PISTOLETÓW WIST 94 I WIST 94L

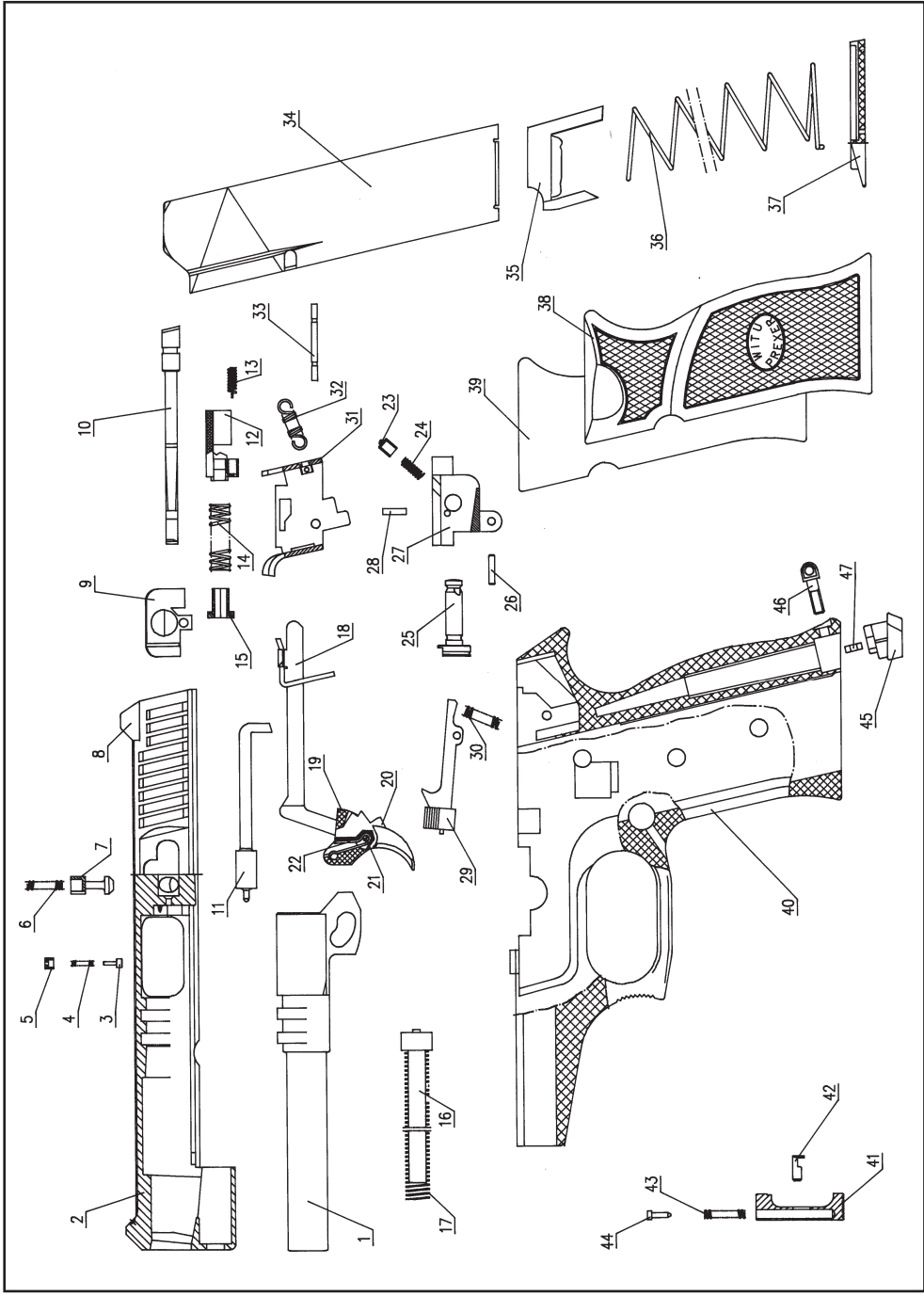

Części i zespoły pistoletu WIST 94

1	–	OP41.05.00.00	Lufa	29	–	OP41.01.00.03	Zaczep zamka
2	–	OP41.02.00.11	Zamek	30	–	OP41.01.00.05	Sprężyna zaczepu
3	–	OP41.02.00.08	Wskaźnik naboju	31	–	OP41.01.02.08	Wkładka tylna
4	–	OP41.02.00.09	Sprężyna wskaźnika naboju	32	–	OP41.01.02.10	Sprężyna szyny spustowej
5	–	OP41.02.00.07	Wkrętka	33	–	OP41.01.00.04	Osł wkładki tylnej
6	–	OP41.02.00.04	Sprężyna blokady	34	–	OP41.06.00.01	Pudełko magazynka
7	–	OP41.02.00.03	Blokada iglicy	35	–	OP41.06.00.02	Donośnik
8	–	OP41.02.00.06	Szczerbinka	36	–	OP41.06.00.03	Sprężyna magazynka
9	–	OP41.02.00.10	Zastawka	37	–	OP41.06.00.04	Denko magazynka
10	–	OP41.02.02.00	Wyociąg	38	–	OP41.01.00.01	Nakładka lewa
11	–	OP41.02.01.01	Iglica	39	–	OP41.01.00.02	Nakładka prawa
12	–	OP41.02.01.02	Prowadnica iglicy	40	–	OP41.01.01.00	Szkielec uzbrojony
13	–	OP41.02.01.04	Sprężyna powrotna iglicy	41	–	OP41.01.03.01	Zatrask
14	–	OP41.02.01.03	Sprężyna iglicy	42	–	OP41.01.03.02	Sworzeń
15	–	OP41.02.01.05	Tulejka iglicy	43	–	OP41.01.03.03	Sprężyna zatrasku magazynka
16	–	OP41.03.00.01	Żerdź	44	–	OP41.01.03.04	Trzpień
17	–	OP41.03.00.02	Sprężyna powrotna	45	–	OP41.01.00.08	Zaslepka
18	–	OP41.01.02.09	Szyna spustowa	46	–	OP41.01.00.07	Ucho
19	–	OP41.01.02.14	Korpus spustu	47	–	PN-86/M-82144	Nakrętka M3,5-8-I
20	–	OP41.01.02.15	Język spustowy				
21	–	OP41.01.02.12	Osł szyny spustowej				
22	–	OP41.01.02.07	Sprężyna spustu				
23	–	OP41.01.02.03	Ustalacz osi głównej				
24	–	OP41.01.02.04	Sprężyna ustalacza				
25	–	OP41.01.02.02	Osł głównej				
26	–	OP41.01.02.11	Osł spustu				
27	–	OP41.01.02.01	Wkładka sterująca				
28	–	PN-89/M-85021	Kotek wałc. H2x8-A				

Części i zespoły pistoletu WIST 94L

1	–	OP41.05.00.00	Lufa				
2	–	OP41.02.00.11	Zamek				
3	–	OP41.02.00.08	Wskaźnik naboju				
4	–	OP41.02.00.09	Sprężyna wskaźnika naboju				
5	–	OP41.02.00.07	Wkrętka				
6	–	OP41.02.00.04	Sprężyna blokady				
7	–	OP41.02.00.03	Blokada iglicy				
8	–	OP41.02.00.06	Szczerbinka				
9	–	OP41.02.00.10	Zastawka				
10	–	OP41.02.02.00	Wyściąg				
11	–	OP41.02.01.01	Iglica				
12	–	OP41.02.01.02	Prowadnica iglicy				
13	–	OP41.02.01.04	Sprężyna powrotna iglicy				
14	–	OP41.02.01.03	Sprężyna iglicy				
15	–	OP41.02.01.05	Tulejka iglicy				
16	–	OP41.03.00.01	Żerdź				
17	–	OP41.03.00.02	Sprężyna powrotna				
18	–	OP41.01.02.09	Szyna spustowa				
19	–	OP41.01.02.14	Korpus spustu				
20	–	OP41.01.02.15	Język spustowy				
21	–	OP41.01.02.12	Oś szyny spustowej				
22	–	OP41.01.02.07	Sprężyna spustu				
23	–	OP41.01.02.03	Ustawiacz osi głównej				
24	–	OP41.01.02.04	Sprężyna ustalacza				
25	–	OP41.01.02.02	Oś główna				
26	–	OP41.01.02.11	Oś spustu				
27	–	OP41.01.02.01	Wkładka sterująca				
28	–	PN-89/M-85021	Kolek walc. H2x8-A				
29	–	OP41.01.00.03	Zaczep zamka				
30	–	OP41.01.00.05	Sprężyna zaczepu				
31	–	OP41.01.02.08	Wkładka tylna				
32	–	OP41.01.02.10	Sprężyna szyny spustowej				
33	–	OP41.01.00.04	Oś wkładki tylnej				
34	–	OP41.06.00.01	Pudełko magazynka				
35	–	OP41.06.00.02	Donośnik				
36	–	OP41.06.00.03	Sprężyna magazynka				
37	–	OP41.06.00.04	Denko magazynka				
39	–	OP41.01.00.02	Nakładka prawa				
41	–	OP41.01.03.01	Zatrask				
42	–	OP41.01.03.02	Sworzeń				
43	–	OP41.01.03.03	Sprężyna zatrasku magazynka				
44	–	OP41.01.03.04	Trzpień				
45	–	OP41.01.00.08	Zasleпка				
46	–	OP41.01.00.07	Ucho				
47	–	PN-86/M-82144	Nakrętka M3,5-8-l				
50	–	OP42.01.01.00	Szkielec uzbrojony laserowy				
51	–	OP42.01.00.04	Zasleпка				
52	–	OP42.01.00.01	Płytką drukowana				
53	–	Przełącz. klawisz. 12x12	Altronix Japan				
54	–	OP42.01.00.08	Klips				
55	–	Baterie zasilające (np. Energizer LR61 1,5V)					
56	–	OP42.01.00.09	Sprężyna				
57	–	OP42.01.00.06	Nakładka lewa				
58	–	Moduł laserowy ML-9-PREX.					
59	–	OP42.01.00.05	Korek				
60	–	OP42.01.00.07	Okular				
61	–	PN-92/M-82273	Wkręt docisk. M3x9				
62	–	OP42.01.00.10	Styk				

NOTATKI UŻYTKOWNIKA

NOTATKI UŻYTKOWNIKA

NOTATKI UŻYTKOWNIKA

NOTATKI UŻYTKOWNIKA

